

Sekční garážová vrata - Standardní kování

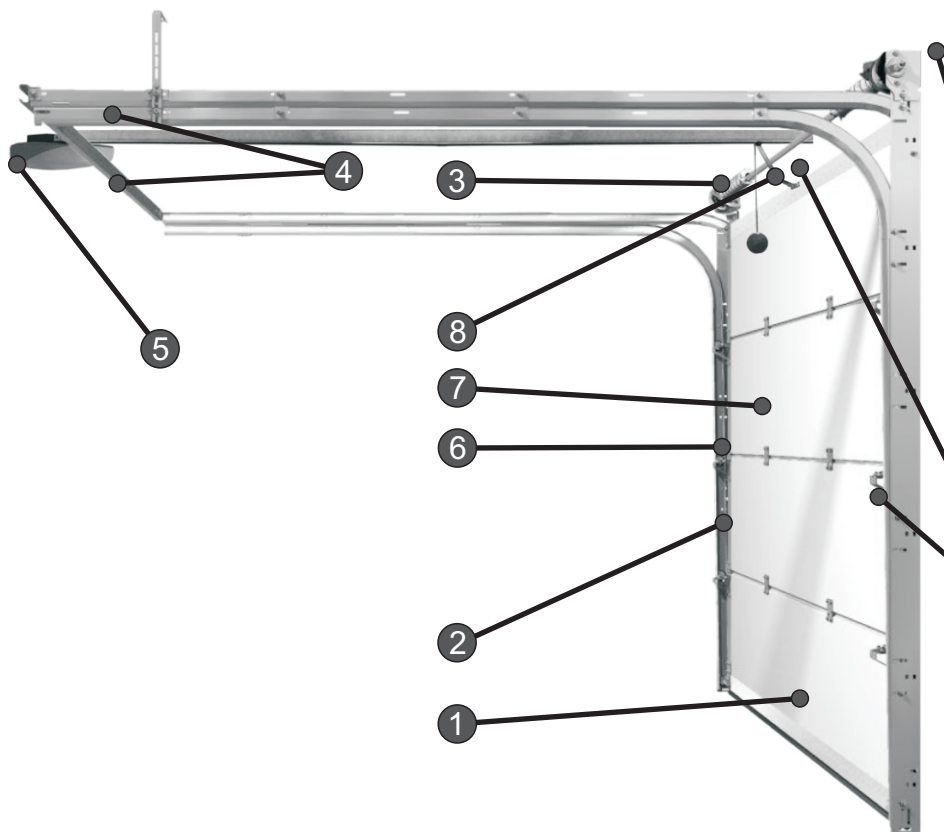

Legenda:

1. Spodní panel
2. Vertikální vedení
3. Hřídel s pružinou
4. Hor. Vedení + C profil
5. Motor + dráha motoru
6. Ocelové lanka
7. Panely
8. Nastavitelná pásovina

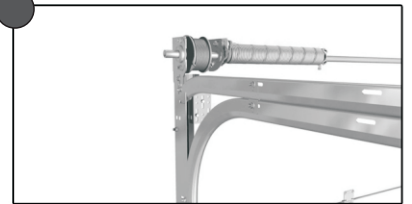

Sekční garážová vrata - Snížené kování

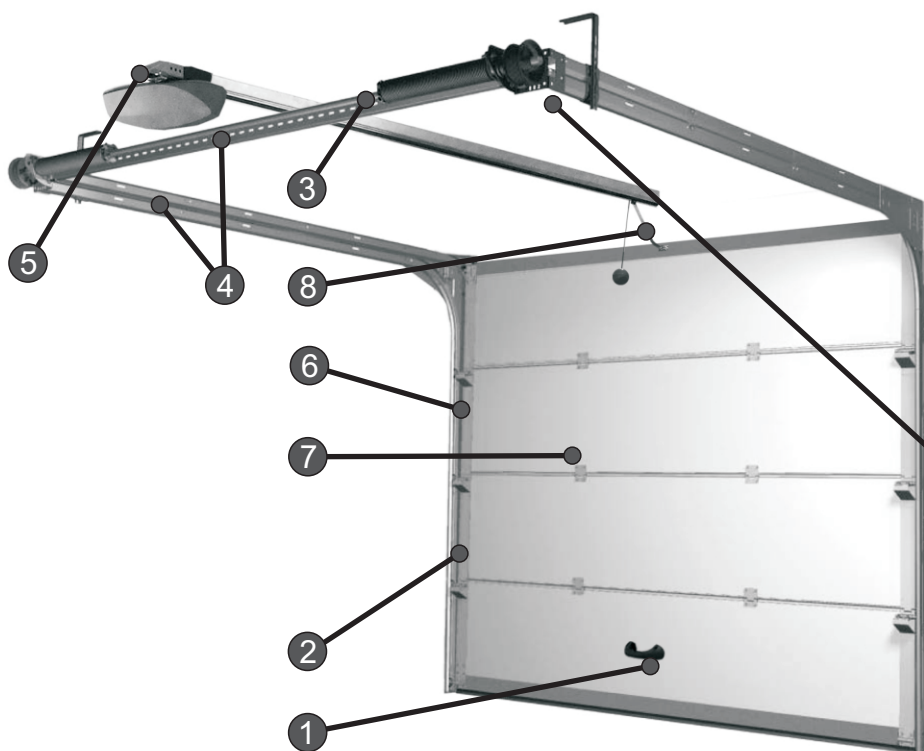

Legenda:

1. Spodní panel
2. Vertikální vedení
3. Hřídel s pružinou
4. Hor. Vedení + C profil
5. Motor + dráha motoru
6. Ocelové lanka
7. Panely
8. Nastavitelná pásovina

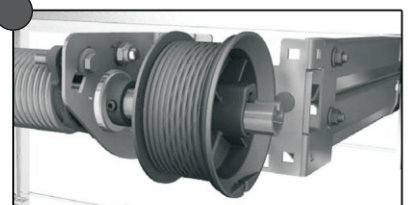

Doporučený postup sestavení sekčních garážových vrat

(podrobný popis je obsažen v manuálu pro sekční garážové vrata)

1. Připravit spodní panel a osadit do otvoru
2. Do koleček spodního panelu osadit vertikální vedení a přichytit. Poté namontovat horní kování
3. Připravit si hřídel osazením všech potřebných komponentů a namontovat do horního kování (standardní kování)
4. Namontovat horizontální vedení včetně C profilu a přichytit do stran nebo do stropu
5. Smontovat dráhu motoru + motor
6. Natáhneme lanka a přichytíme do spodního panelu
7. Namontujeme zbývající panely
8. Spojíme pásovinou horní panel s dráhou motoru
9. Natáhneme pružiny dle návodu
10. Odzkoušení vrat nahoru a dolů – manuálně
11. Nastavení motoru + přihlášení dálkového ovladače

Pozn.:

1. Při montáži sníženého kování **přehodte bod č.3 za bod č.4**
2. Dírkovaný L profil slouží pro individuální montáž a je standardně dodáván s vraty v délce 3000 mm